

Детальний план території

в межах земельних ділянок з кадастровими номерами: 0520685200:05:002:0140, 0520685200:05:002:0077,
0520685200:05:002:0142, 0520685200:05:002:0119, 0520685200:05:002:0118

Схема розташування території розроблення містобудівної документації в системі розселення (М 1:25000)

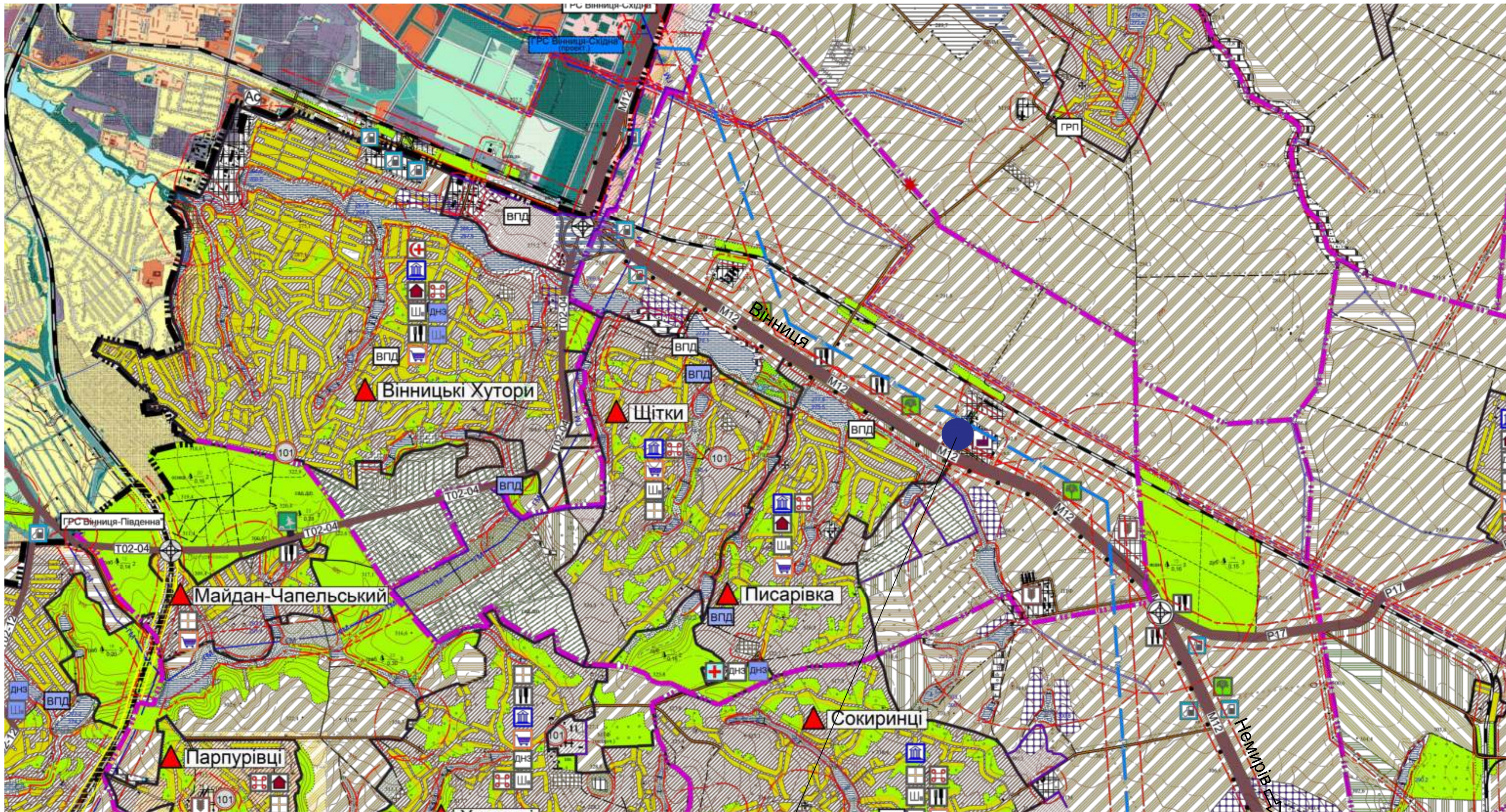

Умовні позначення:

- - - Межа Винницької ТГ
- М-12 Міжнародна траса М-12
- Межа с. Писарівка
- Місце розроблення детального плану території

Межа розроблення детального плану території

						16/2024- ДПТ			
						Детальний план території в межах земельних ділянок з кадастровими номерами: 0520685200:05:002:0140, 0520685200:05:002:0077, 0520685200:05:002:0142, 0520685200:05:002:0119, 0520685200:05:002:0118			
Зм.	Кіл.	Арк.	Недок.	Підп.	Дата	Детальний план території	Стадія	Аркуш	Аркушів
ГАП		Мальований			03.2024		ДПТ	1	
Розробив		Мальований			03.2024	Схема розташування території розроблення містобудівної документації в системі розселення (М 1:25000)	ТОВ "Просторове планування"		

Інв. № орг. / Підпис / Дата / Зам. інв. №

Детальний план території

в межах земельних ділянок з кадастровими номерами: 0520685200:05:002:0140, 0520685200:05:002:0077, 0520685200:05:002:0142, 0520685200:05:002:0119, 0520685200:05:002:0118

План функціонального зонування території (М 1:1000)

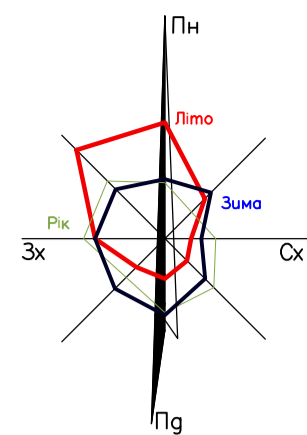

Експлікація будівель та споруд

Номер на плані	Найменування	Поверховість	Площа забудови м ²	Кільк	Примітки
1	Виробничо-складські приміщення	1	3864.0	1	Проект.
2	Пропускний пункт	1	4.0	1	Проект.
3	Альтанка	-	9.0	1	Проект.
4	Трансформаторна підстанція	-	-	1	Проект.
5	Резервна дизельна електростанція	-	-	1	Проект.
6	Майданчик для паркування легкового автотранспорту на 11 м.м	-	-	1	Проект.
7	Майданчик для паркування вантажного автотранспорту на 5 м.м	-	-	1	Проект.
8	Майданчик для стоянки велосипедів	-	-	1	Проект.
9	Очисні споруди поверхневих стічних вод BIOTAL	-	-	1	Проект.
10	Очисні споруди побутових стоків BIOTAL	-	-	1	Проект.
11	Резервуар очищених стоків	-	-	1	Проект.
12	Пожежний щит	-	-	1	Проект.
13	Пожежні резервуари	-	-	2	Проект.
14	Водопровідна насосна станція	-	-	2	Проект.
15	Майданчик для сміттєзбірників	-	-	1	Проект.
16	Колодязь для технічних потреб	-	-	1	Проект.
17	Нежитлова будівля	1	269.90	1	Існуюча
18	Склад	1	1743.0	1	Реконстр.
19	Диспетчерська	1	176.35	1	Реконстр.
20	ТП-3	-	32.60	1	Існуюча
21	Нежитлова будівля	1	120.10	1	Існуюча
22	Нежитлова будівля	1	380.52	1	Існуюча
23	Навіс	-	-	1	Існуючий
24	Нежитлова будівля	1	43.10	1	Існуюча
25	Майданчик для паркування легкового автотранспорту на 16 м.м	-	-	1	Проект.
26	Майданчик для паркування вантажного автотранспорту на 5 м.м	-	-	1	Проект.

Умовні позначення

Код виду функціонального призначення	Назва виду функціонального призначення території	Код згідно з Класифікатором видів цільового використання земельних ділянок	
		Переважні види	Супутні види
10205.3	Території закладів торгівлі	01.12; 03.07; 08.01	03.08; 03.20; 04.10; 05.01; 07.07; 03.13 (в частині об'єкта, що не потребує встановлення санітарних обмежень на прилеглій території); 11.04; 13.01; 13.03; 14.02 (в частині розміщення об'єкта розподільчих мереж)
10205.0	Території закладів торгівлі, громадського харчування та побутового обслуговування	03.07; 03.08; 03.13; 08.01; 01.12	03.20; 04.10; 05.01; 07.07; 11.04; 13.01; 13.03; 14.02 (в частині розміщення об'єкта розподільчих мереж)
20606.0	Території вулиць та доріг	08.01; 12.13	07.07; 11.07
20100.0	Території промислових підприємств	08.01; 11.01; 11.02; 11.03; 11.07; 11.08	03.07; 03.08; 03.14; 04.10; 05.01; 11.04; 12.13; 13.01; 13.02; 13.03; 14.02
30100.0	Землі сільськогосподарського призначення	01.01; 01.02; 01.03; 01.04; 01.07; 01.09; 04.01; 04.02; 04.03; 04.08; 04.09; 04.10; 04.11; 05.01; 08.01	11.04; 13.01; 13.03; 14.02 (в частині розміщення об'єкта розподільчих мереж)
30203.0	Території під розсадниками	01.01; 01.02; 01.03; 01.04; 01.09; 04.01; 04.03; 04.08; 04.10; 04.11; 05.01; 08.01	11.04; 13.01; 13.03; 14.02 (в частині розміщення об'єкта розподільчих мереж)

Умовні позначення

Існуючі	Проектні	Назва
МЕЖІ ТА ФУНКЦІОНАЛЬНЕ ЗОНУВАННЯ ТЕРИТОРІЙ (ЗЕМЕЛЬНИХ ДІЛЯНОК)		
		Межа розроблення детального плану території
		Межа земельної ділянки
ДОРОГИ, ВУЛИЦІ, ПРОЇЗДИ		
		Дорога, вулиця, проїзд: а) щебінь; б) асфальтована;
БУДІВЛІ ТА СПОРУДИ		
		Громадська будівля
		Складська будівля
		Виробнича будівля
		Нежитлові будівлі та споруди
		Пожежний щит
		Огорожа
		Контейнери для збору сміття
ПЛАНУВАЛЬНІ ОБМЕЖЕННЯ		
		Межа охорони зони від інженерних мереж та споруд
		Межа санітарно-захисної зони
		Смуга відводу міжнародної автомобільної дороги М-30 "Стрий-Тернопіль-Кропивницький-Знам'янка-Луганськ-Ізварине"
		Територія ПЗФ місцевого значення
МАГІСТРАЛЬНІ ІНЖЕНЕРНІ МЕРЕЖІ (СПОРУДИ)		
		Повітряна лінія електропередач 10 кВ
		Повітряна лінія електропередач 0,4кВ
		Трансформаторна електродстанція
		Очисні споруди поверхневих стічних вод
		Очисні споруди виробничої каналізації
		Водонапірна насосна станція
		Водозабірна свердловина

Розріз 1-1 М 1:100

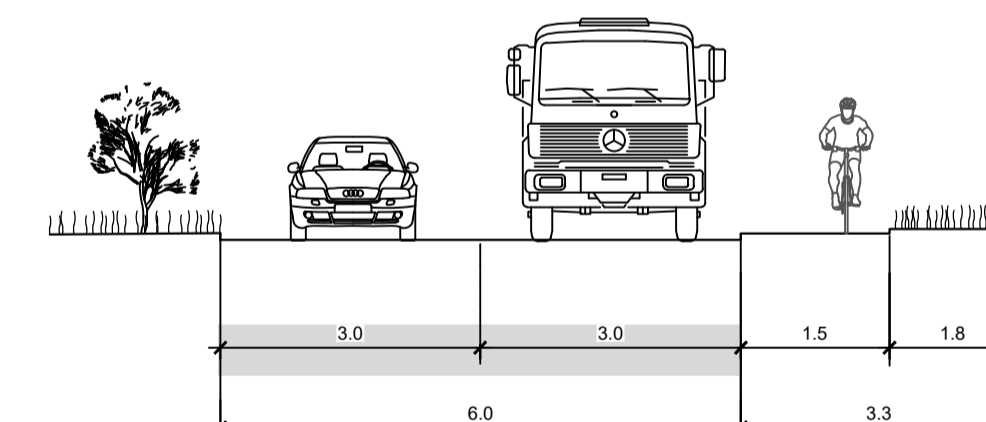

Розріз 2-2 М 1:100

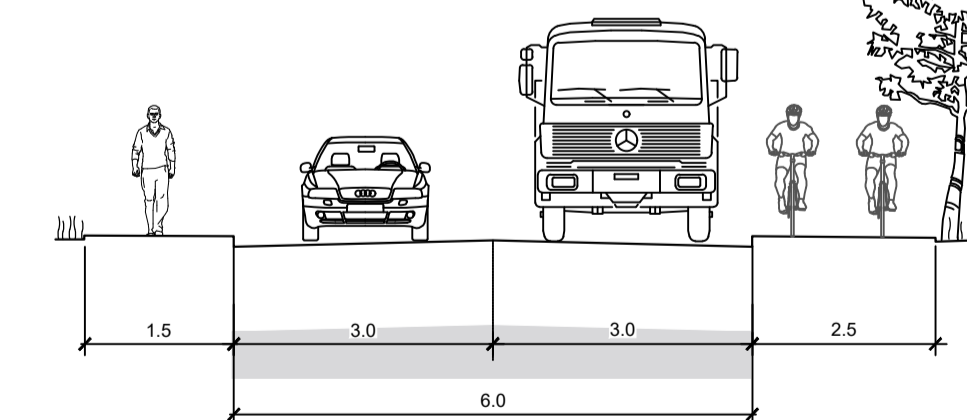

МАСШТАБ 1:1000 (в 1 см - 10 м)



Примітки:

а) Детальний план території не є та не може бути підставою для видачі на основі нього і з посиланням на нього будь-яких документів дозвільного характеру (в тому числі містобудівних умов та обмежень для проектування об'єктів будівництва), погоджень (в тому числі проектів землеустрою) та інших документів щодо об'єктів нерухомого майна (земельних ділянок, будівель і споруд тощо), розташованих за межею розроблення детального плану території (на території прилеглої до тієї, що планується, відповідно до ДБН Б.1.1-14:2021 "Склад містобудівної документації на місцевому рівні").
б) Візид автомобілів з будівель та території передбачено в протилежному напрямку від позначень заїздів.

Інв. N ориг. Підпис Дата

16/2024- ДПТ					
Детальний план території в межах земельних ділянок з кадастровими номерами: 0520685200:05:002:0140, 0520685200:05:002:0077, 0520685200:05:002:0142, 0520685200:05:002:0119, 0520685200:05:002:0118					
Зм.	Кіп.	Арк.	Недок.	Підп.	Дата
ГАП	Мальований				03.2024
Розробив	Мальований				03.2024
Детальний план території				Стадія	Аркуш
План функціонального зонування території (М 1:1000)				ДПТ	2
				ТОВ "Просторове планування"	

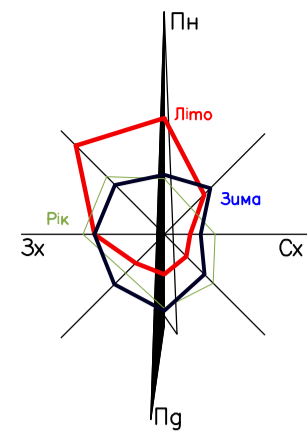

Детальний план території

в межах земельних ділянок з кадастровими номерами: 0520685200:05:002:0140, 0520685200:05:002:0077,

0520685200:05:002:0142, 0520685200:05:002:0119, 0520685200:05:002:0118

План існуючого використання території та схема існуючих обмежень у використанні земель (М 1:1000)

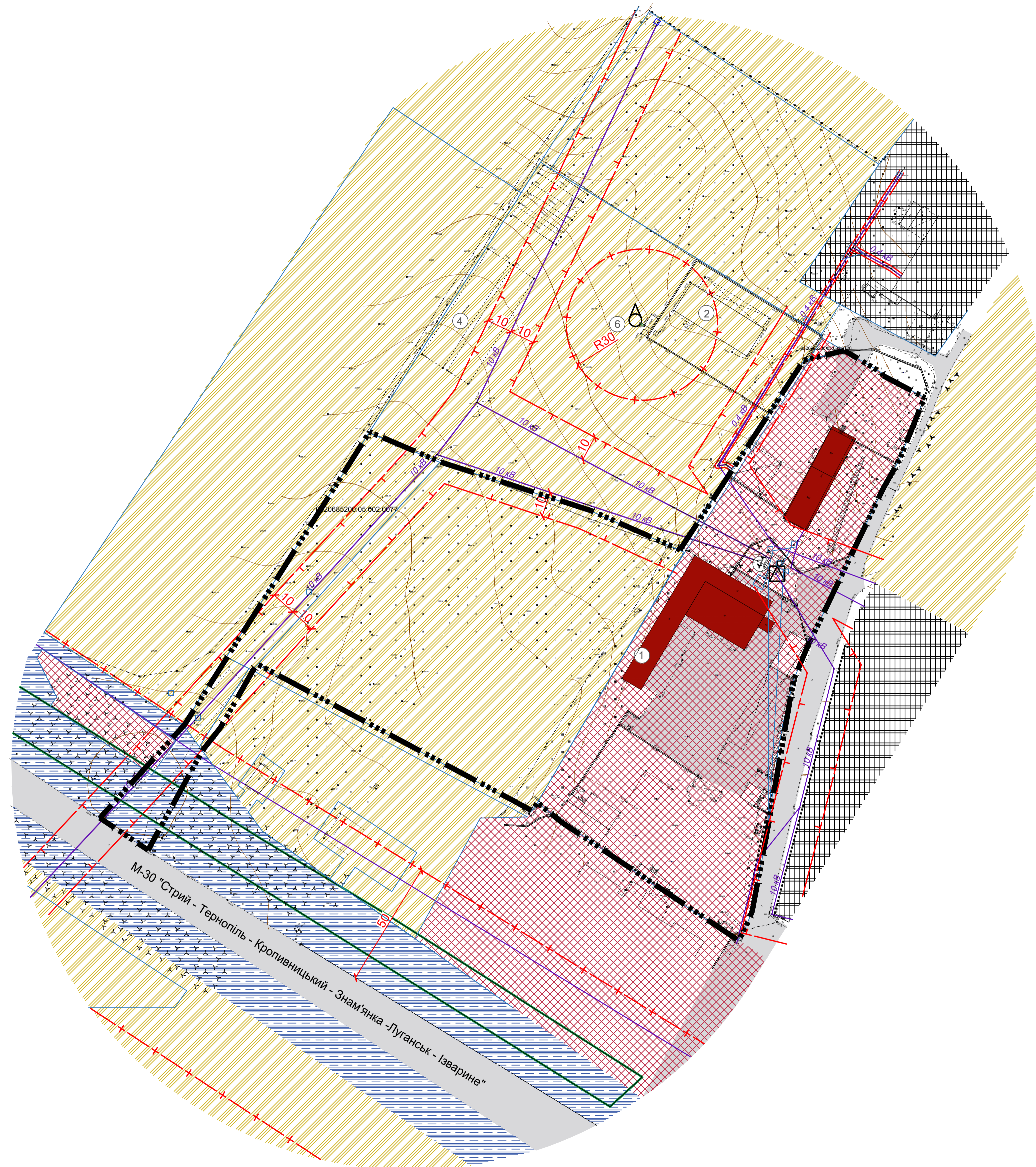

Експлікація будівель та споруд

Номер на плані	Найменування	Поверховість	Площа забудови м ²	Кільк	Примітки
1	Нежитлова будівля	1	-	1	Існуюча
2	Нежитлова будівля	1	-	1	Існуюча
3	Нежитлова будівля	1	-	1	Існуюча
4	Теплиці	1	-	6	Існуючі
5	Нежитлова будівля	1	-	1	Існуюча
6	Водозабірна споруда	-	-	1	Існуюча
7	Трансформаторна електропідстанція	-	-	1	Існуюча

Умовні позначення

Існуючі	Проектні	Назва
МЕЖІ ТА ФУНКЦІОНАЛЬНЕ ЗОНУВАННЯ ТЕРИТОРІЙ (ЗЕМЕЛЬНИХ ДІЛЯНОК)		
	— ··· —	Межа розроблення детального плану території
	— — — —	Межа земельної ділянки
		Територія громадської забудови
		Територія виробнича
		Територія транспортної інфраструктури
		Територія сільськогосподарського призначення
ДОРОГИ, ВУЛИЦІ, ПРОЇЗДИ		
		Дорога, вулиця, проїзд: а) щербінь; б) асфальтована;
БУДІВЛІ ТА СПОРУДИ		
		Громадська будівля
		Нежитлові будівлі та споруди
		Огорожа
ПЛАНУВАЛЬНІ ОБМЕЖЕННЯ		
		Межа охоронної зони від інженерних мереж та споруд
		Межа санітарно-захисної зони
		Червона лінія
		ПЗФ
МАГІСТРАЛЬНІ ІНЖЕНЕРНІ МЕРЕЖІ (СПОРУДИ)		
		Повітряна лінія електропередач 10 кВ
		Повітряна лінія електропередач 0,4кВ
		Водозабірна свердловина
		Трансформаторна електропідстанція

МАСШТАБ 1:1000
(в 1 см - 10 м)

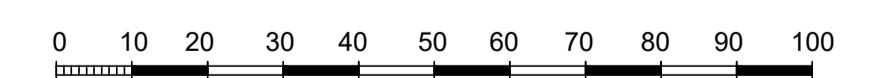

Примітки:

а) Детальний план території не є та не може бути підставою для видачі на основі нього і з посиланням на нього будь-яких документів дозвільного характеру (в тому числі містобудівних умов та обмежень для проектування об'єктів будівництва), погоджень (в тому числі проектів землеустрою) та інших документів щодо об'єктів нерухомого майна (земельних ділянок, будівель і споруд тощо), розташованих за межею розроблення детального плану території (на території прилеглої до тієї, що планується, відповідно до ДБН Б.1.1-14:2021 "Склад містобудівної документації на місцевому рівні").

б) Визд автомобілів з будівель та території передбачено в протилежному напрямку від позначень заїздів.

16/2024 - ДПТ					
Детальний план території в межах земельних ділянок з кадастровими номерами: 0520685200:05:002:0140, 0520685200:05:002:0077, 0520685200:05:002:0142, 0520685200:05:002:0119, 0520685200:05:002:0118					
Зм.	Кіл.	Арк.	Чодок.	Підп.	Дата
Розробив	Мальований				03.2024
Детальний план території				Стадія	Аркуш
				ДПТ	3
План існуючого використання території та схема існуючих обмежень у використанні земель (М 1:1000)					ТОВ "Просторове планування"

Детальний план території

в межах земельних ділянок з кадастровими номерами: 0520685200:05:002:0140, 0520685200:05:002:0077, 0520685200:05:002:0142, 0520685200:05:002:0119, 0520685200:05:002:0118

Проектний план та схема проектних обмежень у використанні земель
План червоних ліній (М 1:1000)

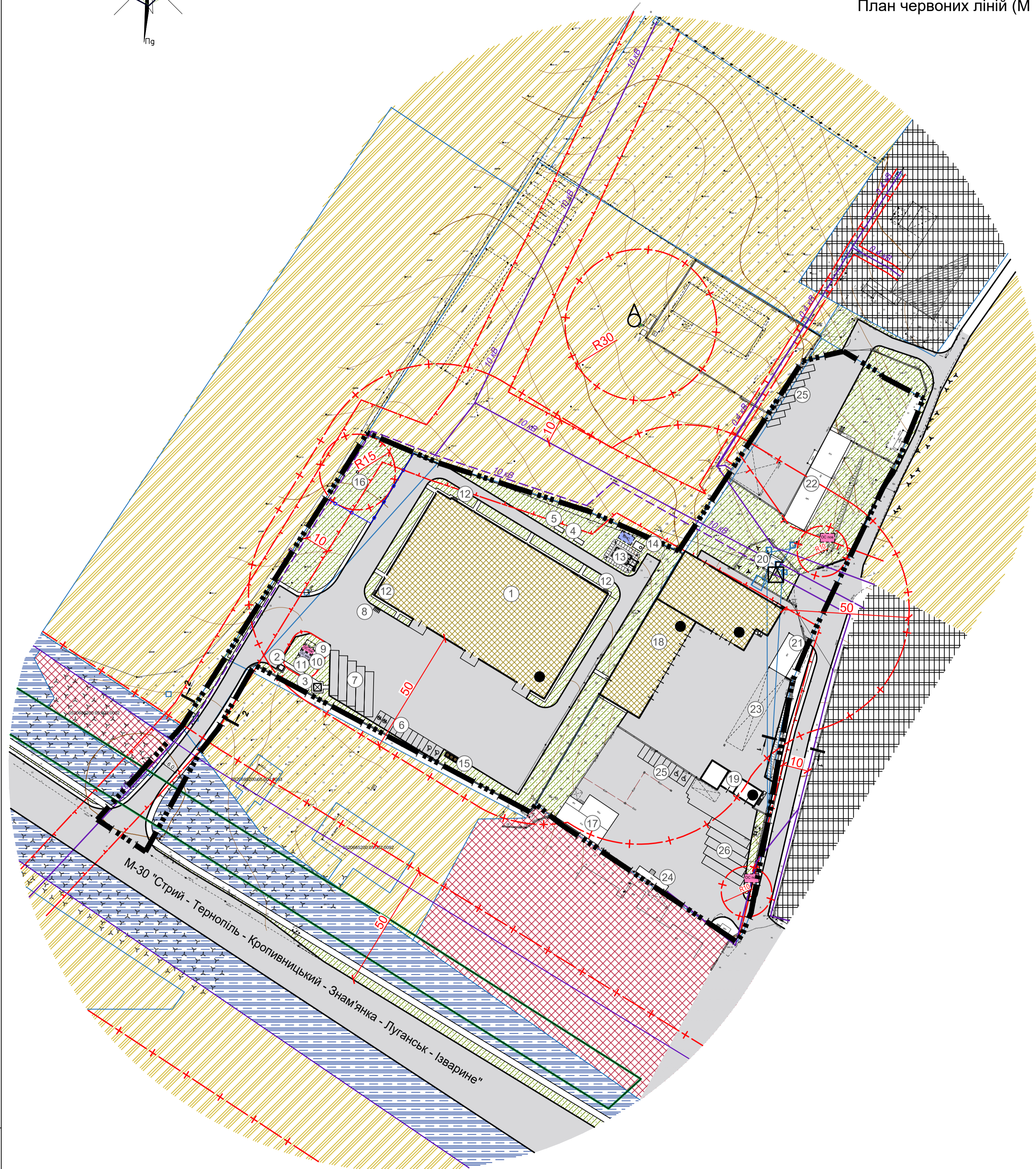
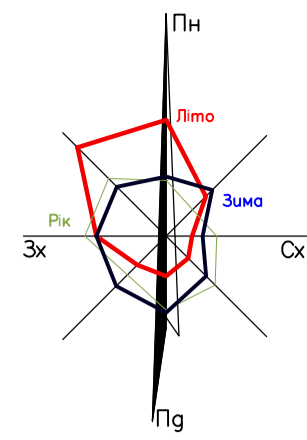

Експлікація будівель та споруд

Номер на плані	Найменування	Поверховість	Площа забудови м²	Кількість	Примітки
1	Виробничо-складські приміщення	1	3864.0	1	Проект.
2	Пропускний пункт	1	4.0	1	Проект.
3	Альтанка		9.0	1	Проект.
4	Трансформаторна підстанція		-	1	Проект.
5	Резервна дизельна електростанція		-	1	Проект.
6	Майданчик для паркування легкового автотранспорту на 11 м.м		-	1	Проект.
7	Майданчик для паркування вантажного автотранспорту на 5 м.м		-	1	Проект.
8	Майданчик для стоянки велосипедів		-	1	Проект.
9	Очисні споруди поверхневих стічних вод BIOTAL		-	1	Проект.
10	Очисні споруди побутових стоків BIOTAL		-	1	Проект.
11	Резервуар очищених стоків		-	1	Проект.
12	Пожежний щит		-	1	Проект.
13	Пожежні резервуари		-	2	Проект.
14	Водопровідна насосна станція		-	2	Проект.
15	Майданчик для сміттєзбірників		-	1	Проект.
16	Колодязь для технічних потреб		-	1	Проект.
17	Нежитлова будівля	1	269.90	1	Існуюча
18	Склад	1	1743.0	1	Реконстр.
19	Диспетчерська	1	176.35	1	Реконстр.
20	ТП-3		32.60	1	Існуюча
21	Нежитлова будівля	1	120.10	1	Існуюча
22	Нежитлова будівля	1	380.52	1	Існуюча
23	Навіс		-	1	Існуючий
24	Нежитлова будівля	1	43.10	1	Існуюча
25	Майданчик для паркування легкового автотранспорту на 16 м.м		-	1	Проект.
26	Майданчик для паркування вантажного автотранспорту на 5 м.м		-	1	Проект.

Техніко-економічні показники (в межах розроблення ДПТ)

№ п/п	Назва показників	Одиниця виміру	Значення показників
			Існуючий стан
			Етап від зроків до 7 років
1	Територія		
	Територія в межах проекту, у тому числі:	га	3.0881
1.1	Площа ділянок	га	2.9918
1.2	Площа забудова	м²	6642.57
1.3	Тверде покриття	м²	14205.0
1.4	Озеленення	м²	9070.43
1.5	Територія сільськогосподарського призначення	га	1.5222
1.6	Територія транспортної інфраструктури	га	0.0963
1.7	Територія громадського призначення	га	1.4696
1.8	Територія виробничого призначення	га	1.5222
2	Вулично-дорожня мережа		
2.1	Місцеві вулиці та проїзди	м²	15111,0
	- протяжність вулиць та проїздів	км	0.73
	- протяжність тротуарів, велодоріжок	км	0.4
	кількість машино-місць (відкриті автостоянки на виробничій території) для зберігання легкових автомобілів	маш-місць	27
	кількість машино-місць (відкриті автостоянки на виробничій території) для зберігання вантажних автомобілів	маш-місць	10
3	Охорона навколишнього середовища		
3.1	Санітарно-захисні зони	м²	2.4874

Умовні позначення

Існуючі	Проектні	Назва
МЕЖІ ТА ФУНКЦІОНАЛЬНЕ ЗОНУВАННЯ ТЕРИТОРІЙ (ЗЕМЕЛЬНИХ ДІЛЯНОК)		
	— · — · — · —	Межа розроблення детального плану території
	— — — —	Межа земельної ділянки
	▨	Територія зелених насаджень спеціального користування
	▩	Територія громадської забудови
	▧	Територія сільськогосподарського призначення
	▦	Територія транспортної інфраструктури
ДОРОГИ, ВУЛИЦІ, ПРОЇЗДИ		
а) б)		Дорога, вулиця, проїзд: а) щебінь; б) асфальтована;
БУДІВЛІ ТА СПОРУДИ		
■		Громадська будівля
▨		Складська будівля
▩		Виробнича будівля
□	□	Нежитлові будівлі та споруди
		Пожежний щит
		Огорожа
	□	Контейнери для збору сміття
ПЛАНУВАЛЬНІ ОБМЕЖЕННЯ		
— — — —		Межа охорони зони від інженерних мереж та споруд
— + — + —		Межа санітарно-захисної зони
— — — —		Смуга відводу міжнародної автомобільної дороги М-30 "Стрий-Тернопіль-Кропивницький-Знам'янка-Луганськ-Ізварине"
— — — —		Територія ПЗФ місцевого значення
МАГІСТРАЛЬНІ ІНЖЕНЕРНІ МЕРЕЖІ (СПОРУДИ)		
— — — —	— — — —	Повітряна лінія електропередач 10 кВ
— — — —	— — — —	Повітряна лінія електропередач 0,4кВ
□		Трансформаторна електростанція
□	□	Очисні споруди поверхневих стічних вод
□	□	Очисні споруди виробничої каналізації
□	□	Водонапірна насосна станція
□		Водозабірنا свердловина

Розріз 1-1 М 1:100

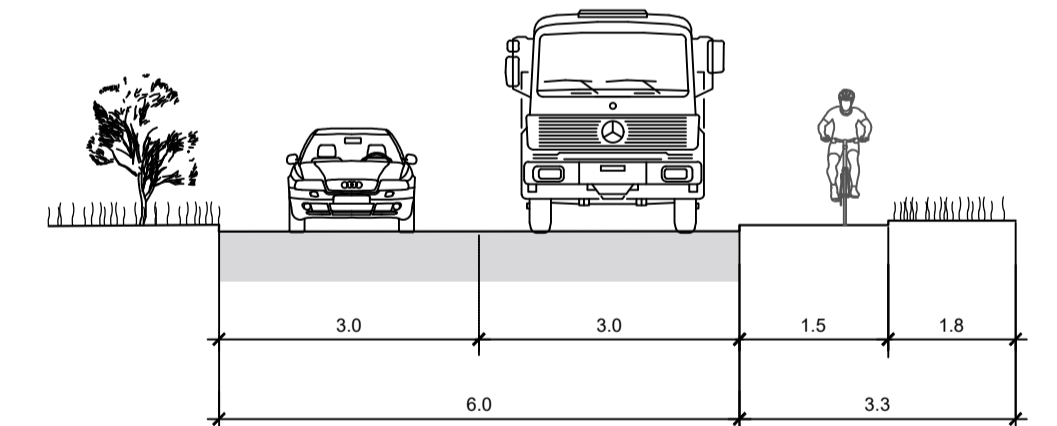

Розріз 2-2 М 1:100

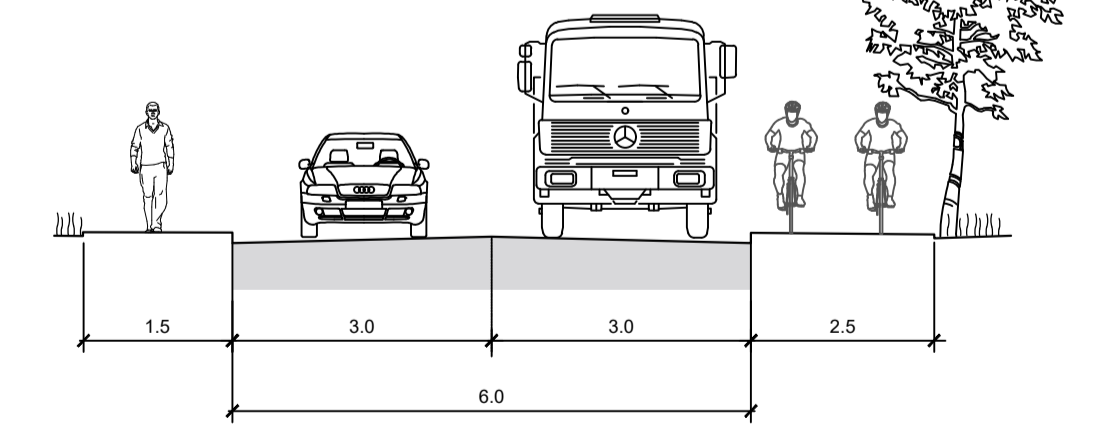

МАСШТАБ 1:1000 (в 1 см - 10 м)

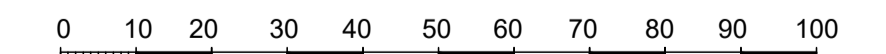

Примітки:

а) Детальний план території не є та не може бути підставою для видачі на основі нього і з посиланням на нього будь-яких документів дозвільного характеру (в тому числі містобудівних умов та обмежень для проектування об'єктів будівництва), погоджень (в тому числі проектів землеустрою) та інших документів щодо об'єктів нерухомого майна (земельних ділянок, будівель і споруд тощо), розташованих за межею розроблення детального плану території (на території прилеглої до тієї, що планується, відповідно до ДБН Б.1.1-14:2021 "Склад містобудівної документації на місцевому рівні").

б) Вїзд автомобілів з будівель та території передбачено в протилежному напрямку від позначень заїздів.

Зам. інв. N
Підпис | дата
Інв. N ориг.

16/2024- ДПТ					
Детальний план території в межах земельних ділянок з кадастровими номерами: 0520685200:05:002:0140, 0520685200:05:002:0077, 0520685200:05:002:0142, 0520685200:05:002:0119, 0520685200:05:002:0118					
Зм.	Кіп.	Арк.	Недок.	Підп.	Дата
ГАП	Мальований				03.2024
Розробив	Мальований				03.2024
Детальний план території				Стадія	Аркуш
				ДПТ	4
Проектний план та схема проектних обмежень у використанні земель. План червоних ліній (М 1:1000)				ТОВ "Просторове планування"	

Детальний план території

в межах земельних ділянок з кадастровими номерами: 0520685200:05:002:0140, 0520685200:05:002:0077, 0520685200:05:002:0142, 0520685200:05:002:0119, 0520685200:05:002:0118

Схема транспортної мобільності та інфраструктури (М 1:1000)

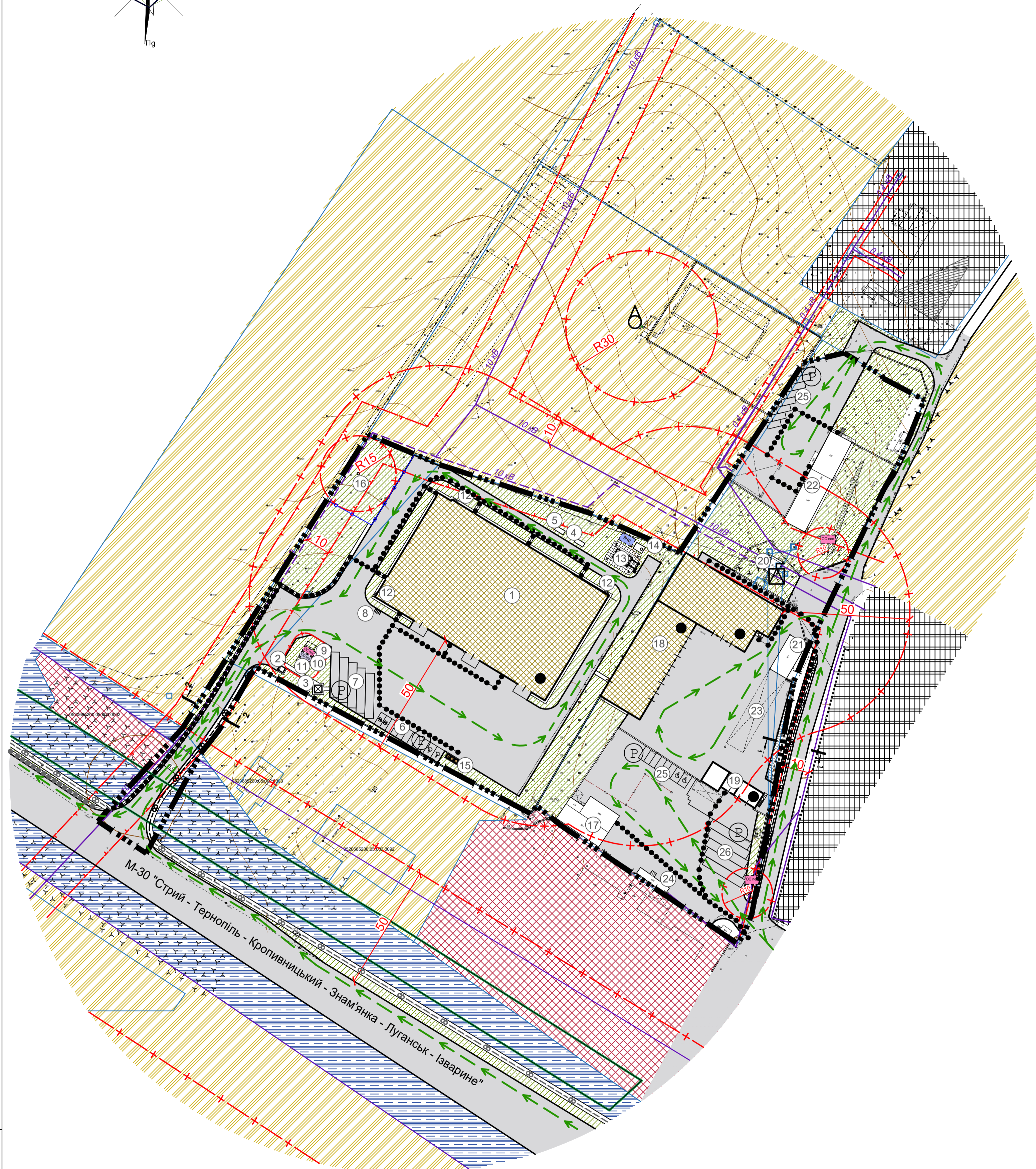
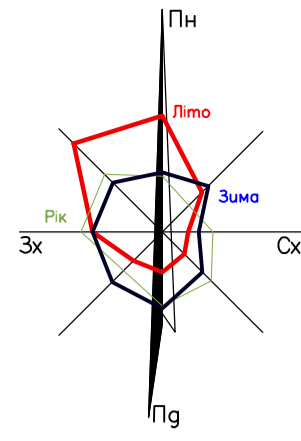

Експлікація будівель та споруд

Номер на плані	Найменування	Поверховість	Площа забудови М ²	Кільк	Примітки
1	Виробничо-складські приміщення	1	3864.0	1	Проект.
2	Пропускний пункт	1	4.0	1	Проект.
3	Альтанка	-	9.0	1	Проект.
4	Трансформаторна підстанція	-	-	1	Проект.
5	Резервна дизельна електростанція	-	-	1	Проект.
6	Майданчик для паркування легкового автотранспорту на 11 м.м	-	-	1	Проект.
7	Майданчик для паркування вантажного автотранспорту на 5 м.м	-	-	1	Проект.
8	Майданчик для стоянки велосипедів	-	-	1	Проект.
9	Очисні споруди поверхневих стічних вод BIOTAL	-	-	1	Проект.
10	Очисні споруди побутових стоків BIOTAL	-	-	1	Проект.
11	Резервуар очищених стоків	-	-	1	Проект.
12	Пожежний щит	-	-	1	Проект.
13	Пожежні резервуари	-	-	2	Проект.
14	Водопровідна насосна станція	-	-	2	Проект.
15	Майданчик для сміттезбірників	-	-	1	Проект.
16	Колодязь для технічних потреб	-	-	1	Проект.
17	Нежитлова будівля	1	269.90	1	Існуюча
18	Склад	1	1743.0	1	Реконстр.
19	Диспетчерська	1	176.35	1	Реконстр.
20	ТП-3	-	32.60	1	Існуюча
21	Нежитлова будівля	1	120.10	1	Існуюча
22	Нежитлова будівля	1	380.52	1	Існуюча
23	Навіс	-	-	1	Існуючий
24	Нежитлова будівля	1	43.10	1	Існуюча
25	Майданчик для паркування легкового автотранспорту на 16 м.м	-	-	1	Проект.
26	Майданчик для паркування вантажного автотранспорту на 5 м.м	-	-	1	Проект.

Умовні позначення

Існуючі	Проектні	Назва
МЕЖІ ТА ФУНКЦІОНАЛЬНЕ ЗОНУВАННЯ ТЕРИТОРІЙ (ЗЕМЕЛЬНИХ ДІЛЯНОК)		
		Межа розроблення детального плану території
		Межа земельної ділянки
		Територія зелених насаджень спеціального користування
		Територія громадської забудови
		Територія сільськогосподарського призначення
		Територія транспортної інфраструктури
ДОРОГИ, ВУЛИЦІ, ПРОЇЗДИ		
		Дорога, вулиця, проїзд: а) щебень, б) асфальтована;
БУДІВЛІ ТА СПОРУДИ		
		Громадська будівля
		Складська будівля
		Виробнича будівля
		Нежитлові будівлі та споруди
		Пожежний щит
		Огорожа
		Контейнери для збору сміття
ПЛАНУВАЛЬНІ ОБМЕЖЕННЯ		
		Межа охоронної зони від інженерних мереж та споруд
		Межа санітарно-захисної зони
		Смуга відводу міжнародної автомобільної дороги М-30 "Стрий-Тернопіль-Кропивницький-Знамянка-Луганськ-Ізварине"
		Територія ПЗФ місцевого значення
МАГІСТРАЛЬНІ ІНЖЕНЕРНІ МЕРЕЖІ (СПОРУДИ)		
		Повітряна лінія електропередач 10 кВ
		Повітряна лінія електропередач 0,4кВ
		Комплектна трансформаторна електростанція
		Очисні споруди поверхневих стічних вод
		Очисні споруди виробничої каналізації
		Водонапірна насосна станція
		Водозабірна свердловина
ОБ'ЄКТИ ТРАНСПОРТНОЇ ІНФРАСТРУКТУРИ		
		Напрямок руху автотранспорту
		Велодоріжка
		Основний шлях руху пішоходів
		Місце паркування автотранспорту

Розріз 1-1
М 1:100

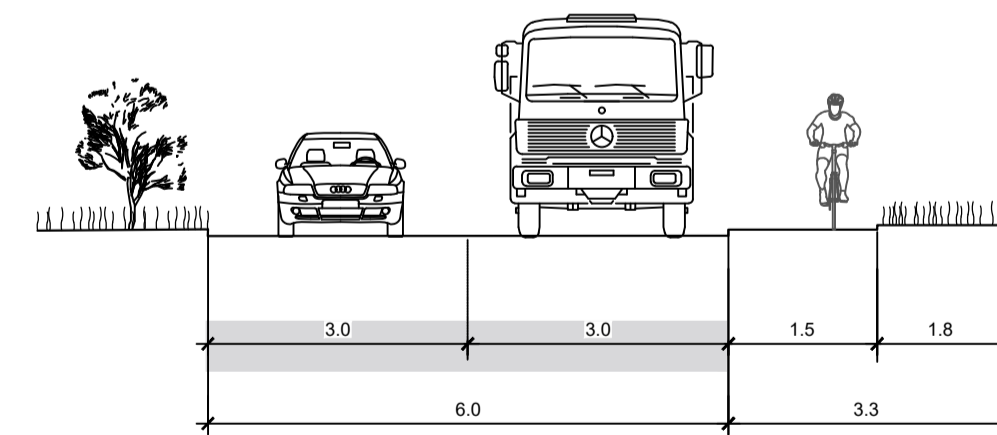

Розріз 2-2
М 1:100

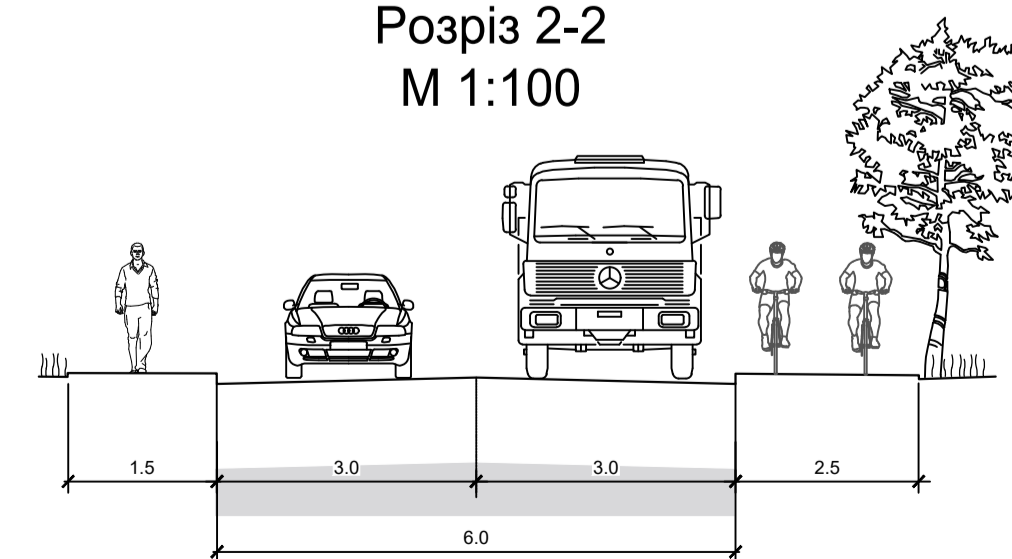

Примітки:

а) Детальний план території не є та не може бути підставою для видачі на основі нього і з посиланням на нього будь-яких документів дозвільного характеру (в тому числі містобудівних умов та обмежень для проектування об'єктів будівництва), погоджень (в тому числі проектів землеустрою) та інших документів щодо об'єктів нерухомого майна (земельних ділянок, будівель і споруд тощо), розташованих за межею розроблення детального плану території (на території прилеглої до тієї, що планується, відповідно до ДБН Б.1.1-14:2021 "Склад містобудівної документації на місцевому рівні").
б) Виїзд автомобілів з будівель та території передбачено в протилежному напрямку від позначень заїздів.

Інв. N ориг. Підпис Дата Зем. інв. N

16/2024- ДПТ					
Детальний план території в межах земельних ділянок з кадастровими номерами: 0520685200:05:002:0140, 0520685200:05:002:0077, 0520685200:05:002:0142, 0520685200:05:002:0119, 0520685200:05:002:0118					
Зм.	Кіл.	Арк.	Недоп.	Підп.	Дата
ГАП	Мальований				03.2024
Розробив	Мальований				03.2024
Детальний план території				Стадія	Аркуш
				ДПТ	5
Схема транспортної мобільності та інфраструктури (М 1:1000)				ТОВ "Просторове планування"	

Детальний план території

в межах земельних ділянок з кадастровими номерами: 0520685200:05:002:0140, 0520685200:05:002:0077, 0520685200:05:002:0142, 0520685200:05:002:0119, 0520685200:05:002:0118

Схема інженерної підготовки, благоустрою території та вертикального планування
(М 1:1000)

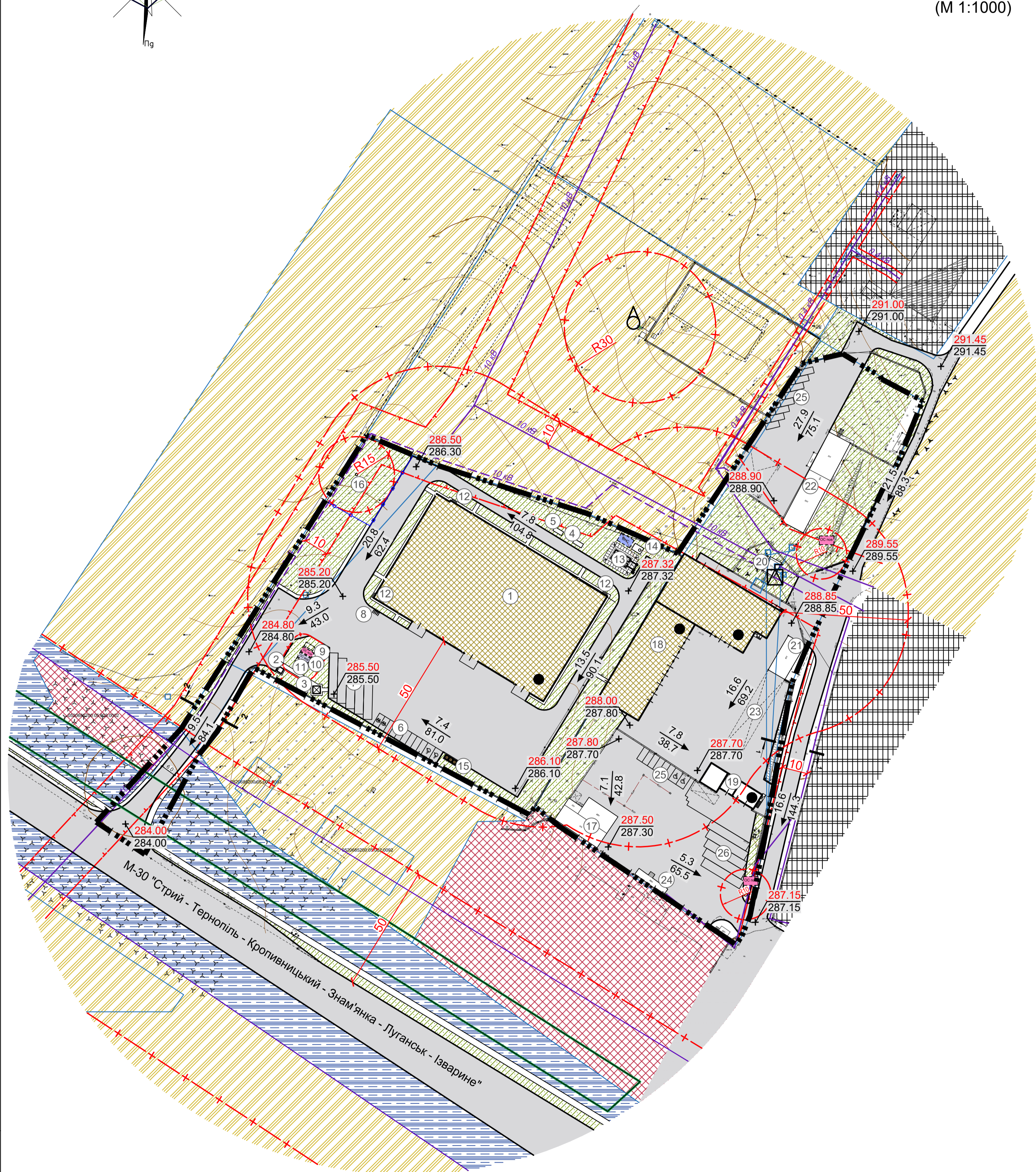
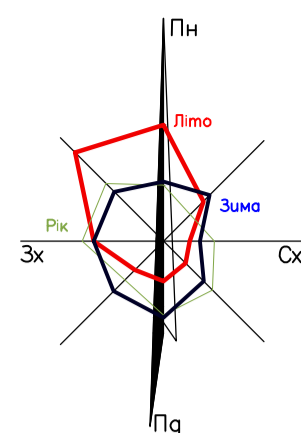

Експлікація будівель та споруд

Номер на плані	Найменування	Поверховість	Площа забудови м ²	Кільк	Примітки
1	Виробничо-складські приміщення	1	3864.0	1	Проект.
2	Пропускний пункт	1	4.0	1	Проект.
3	Альтанка	-	9.0	1	Проект.
4	Трансформаторна підстанція	-	-	1	Проект.
5	Резервна дизельна електростанція	-	-	1	Проект.
6	Майданчик для паркування легкового автотранспорту на 11 м.м	-	-	1	Проект.
7	Майданчик для паркування вантажного автотранспорту на 5 м.м	-	-	1	Проект.
8	Майданчик для стоянки велосипедів	-	-	1	Проект.
9	Очисні споруди поверхневих стічних вод ВІОТАЛ	-	-	1	Проект.
10	Очисні споруди побутових стоків ВІОТАЛ	-	-	1	Проект.
11	Резервуар очищених стоків	-	-	1	Проект.
12	Пожежний щит	-	-	1	Проект.
13	Пожежні резервуари	-	-	2	Проект.
14	Водопровідна насосна станція	-	-	2	Проект.
15	Майданчик для сміттєзбірників	-	-	1	Проект.
16	Колодязь для технічних потреб	-	-	1	Проект.
17	Нежитлова будівля	1	269.90	1	Існуюча
18	Склад	1	1743.0	1	Реконстр.
19	Диспетчерська	1	176.35	1	Реконстр.
20	ТП-3	-	32.60	1	Існуюча
21	Нежитлова будівля	1	120.10	1	Існуюча
22	Нежитлова будівля	1	380.52	1	Існуюча
23	Навіс	-	-	1	Існуючий
24	Нежитлова будівля	1	43.10	1	Існуюча
25	Майданчик для паркування легкового автотранспорту на 16 м.м	-	-	1	Проект.
26	Майданчик для паркування вантажного автотранспорту на 5 м.м	-	-	1	Проект.

Умовні позначення

Існуючі	Проектні	Назва
МЕЖІ ТА ФУНКЦІОНАЛЬНЕ ЗОНУВАННЯ ТЕРИТОРІЙ (ЗЕМЕЛЬНИХ ДІЛЯНОК)		
		Межа розроблення детального плану території
		Межа земельної ділянки
		Територія зелених насаджень спеціального користування
		Територія громадської забудови
		Територія сільськогосподарського призначення
		Територія транспортної інфраструктури
ДОРОГИ, ВУЛИЦІ, ПРОЇЗДИ		
		Дорога, вулиця, проїзд: а) щербін; б) асфальтована;
БУДІВЛІ ТА СПОРУДИ		
		Громадська будівля
		Складська будівля
		Виробнича будівля
		Нежитлові будівлі та споруди
		Пожежний щит
		Огорожа
		Контейнери для збору сміття
ПЛАНУВАЛЬНІ ОБМЕЖЕННЯ		
		Межа охоронної зони від інженерних мереж та споруд
		Межа санітарно-захисної зони
		Смуга відводу міжнародної автомобільної дороги М-30 "Стрий-Тернопіль-Кропивницький-Знам'янка-Луганськ-Ізварине"
		Територія ПЗФ місцевого значення
МАГІСТРАЛЬНІ ІНЖЕНЕРНІ МЕРЕЖІ (СПОРУДИ)		
		Повітряна лінія електропередач 10 кВ
		Повітряна лінія електропередач 0,4кВ
		Комплектна трансформаторна електростанція
		Очисні споруди поверхневих стічних вод
		Очисні споруди виробничої каналізації
		Водонапірна насосна станція
		Водозабірна свердловина
ВЕРТИКАЛЬНЕ ПЛАНУВАННЯ		
		Відмітка проїзду (проектна / існуюча)
		Напрямок стоку (ухил / відстань)

Розріз 1-1
М 1:100

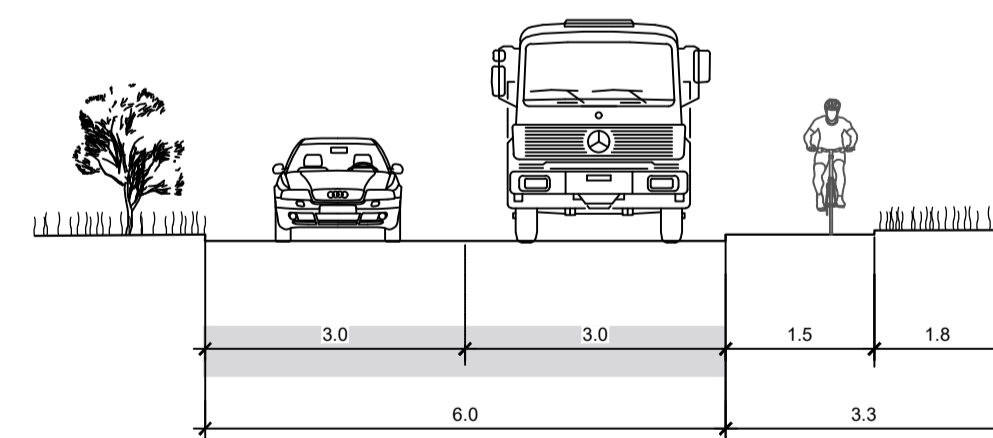

Розріз 2-2
М 1:100

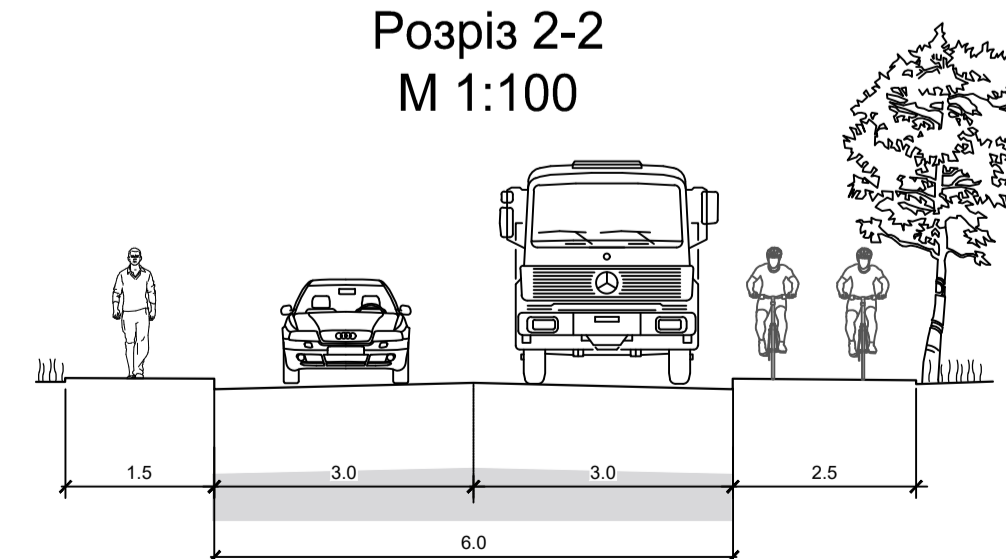

МАСШТАБ 1:1000
(в 1 см - 10 м)

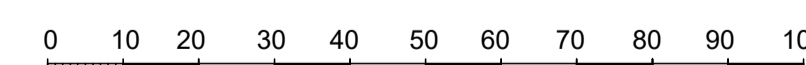

Примітки:

- Детальний план території не є та не може бути підставою для видачі на основі нього і з посиланням на нього будь-яких документів дозвільного характеру (в тому числі містобудівних умов та обмежень для проектування об'єктів будівництва), погоджень (в тому числі проектів землеустрою) та інших документів щодо об'єктів нерухомого майна (земельних ділянок, будівель і споруд тощо), розташованих за межею розроблення детального плану території (на території прилеглої до тієї, що планується, відповідно до ДБН Б.1.1-14:2021 "Склад містобудівної документації на місцевому рівні").
- Виїзд автомобілів з будівель та території передбачено в протилежному напрямку від позначень заїздів.

Ім'я, прізвище, дата, підпис, інв. №

16/2024 - ДПТ					
Детальний план території в межах земельних ділянок з кадастровими номерами: 0520685200:05:002:0140, 0520685200:05:002:0077, 0520685200:05:002:0142, 0520685200:05:002:0119, 0520685200:05:002:0118					
Зм.	Кіл.	Арк.	Чодок.	Підп.	Дата
ГАП	Мальований				03.2024
Розробив	Мальований				03.2024
Детальний план території				Стадія	Аркуш
				ДПТ	6
Схема інженерної підготовки, благоустрою території та вертикального планування (М 1:1000)				ТОВ "Просторове планування"	

Детальний план території

в межах земельних ділянок з кадастровими номерами: 0520685200:05:002:0140, 0520685200:05:002:0077, 0520685200:05:002:0142, 0520685200:05:002:0119, 0520685200:05:002:0118

Схема інженерного забезпечення території (М 1:1000)

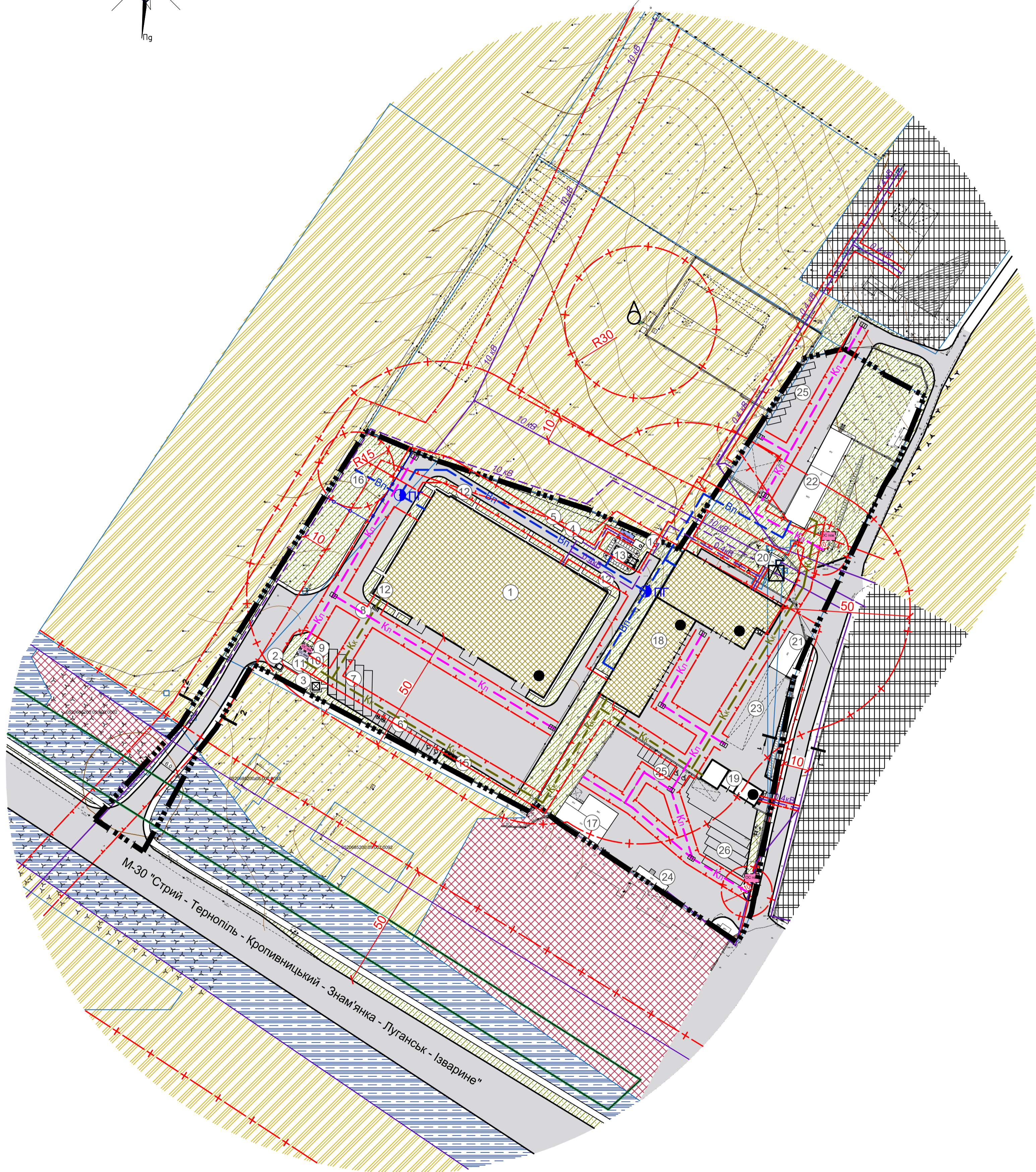
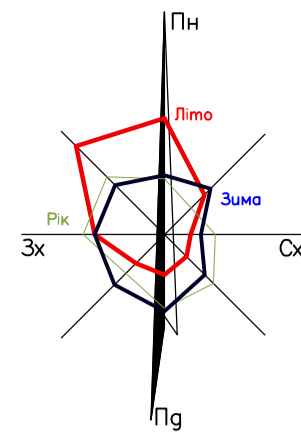

Експлікація будівель та споруд

Номер на плані	Найменування	Поверховість	Площа забудови М ²	Кільк	Примітки
1	Виробничо-складські приміщення	1	3864.0	1	Проект.
2	Пропускний пункт	1	4.0	1	Проект.
3	Альтанка		9.0	1	Проект.
4	Трансформаторна підстанція		-	1	Проект.
5	Резервна дизельна електростанція		-	1	Проект.
6	Майданчик для паркування легкового автотранспорту на 11 м.м		-	1	Проект.
7	Майданчик для паркування вантажного автотранспорту на 5 м.м		-	1	Проект.
8	Майданчик для стоянки велосипедів		-	1	Проект.
9	Очисні споруди поверхневих стічних вод BIOTAL		-	1	Проект.
10	Очисні споруди побутових стоків BIOTAL		-	1	Проект.
11	Резервуар очищених стоків		-	1	Проект.
12	Пожежний щит		-	1	Проект.
13	Пожежні резервуари		-	2	Проект.
14	Водопровідна насосна станція		-	2	Проект.
15	Майданчик для сміттєзбірників		-	1	Проект.
16	Колодязь для технічних потреб		-	1	Проект.
17	Нежитлова будівля	1	269.90	1	Існуюча
18	Склад	1	1743.0	1	Реконстр.
19	Диспетчерська	1	176.35	1	Реконстр.
20	ТП-3		32.60	1	Існуюча
21	Нежитлова будівля	1	120.10	1	Існуюча
22	Нежитлова будівля	1	380.52	1	Існуюча
23	Навіс		-	1	Існуючий
24	Нежитлова будівля	1	43.10	1	Існуюча
25	Майданчик для паркування легкового автотранспорту на 16 м.м		-	1	Проект.
26	Майданчик для паркування вантажного автотранспорту на 5 м.м		-	1	Проект.

Умовні позначення

Існуючі	Проектні	Назва
МЕЖІ ТА ФУНКЦІОНАЛЬНЕ ЗОНУВАННЯ ТЕРИТОРІЙ (ЗЕМЕЛЬНИХ ДІЛЯНОК)		
		Межа розроблення детального плану території
		Межа земельної ділянки
		Територія зелених насаджень спеціального користування
		Територія громадської забудови
		Територія сільськогосподарського призначення
		Територія транспортної інфраструктури
ДОРОГИ, ВУЛИЦІ, ПРОЇЗДИ		
		Дорога, вулиця, проїзд: а) щебінь; б) асфальтована;
БУДІВЛІ ТА СПОРУДИ		
		Громадська будівля
		Складська будівля
		Виробнича будівля
		Нежитлові будівлі та споруди
		Пожежний щит
		Огорожа
		Контейнери для збору сміття
ПЛАНУВАЛЬНІ ОБМЕЖЕННЯ		
		Межа охоронної зони від інженерних мереж та споруд
		Межа санітарно-захисної зони
		Смуга відводу міжнародної автомобільної дороги М-30 "Стрий-Тернопіль-Кропивницький-Знам'янка-Луганськ-Ізварине"
		Територія ПЗФ місцевого значення
МАГІСТРАЛЬНІ ІНЖЕНЕРНІ МЕРЕЖІ (СПОРУДИ)		
		Повітряна лінія електропередач 10 кВ
		Повітряна/кабельна лінія електропередач 0,4кВ
		Комплектна трансформаторна електростанція
		Очисні споруди поверхневих стічних вод
		Очисні споруди виробничої каналізації
		Водонапірна насосна станція
		Водозабірна свердловина
		Самопливна каналізаційна мережа відведення поверхневих вод
		Господарсько-питний водопровід
		Мережа самопливної каналізації
		Пожежний гідрант

Розріз 1-1
М 1:100

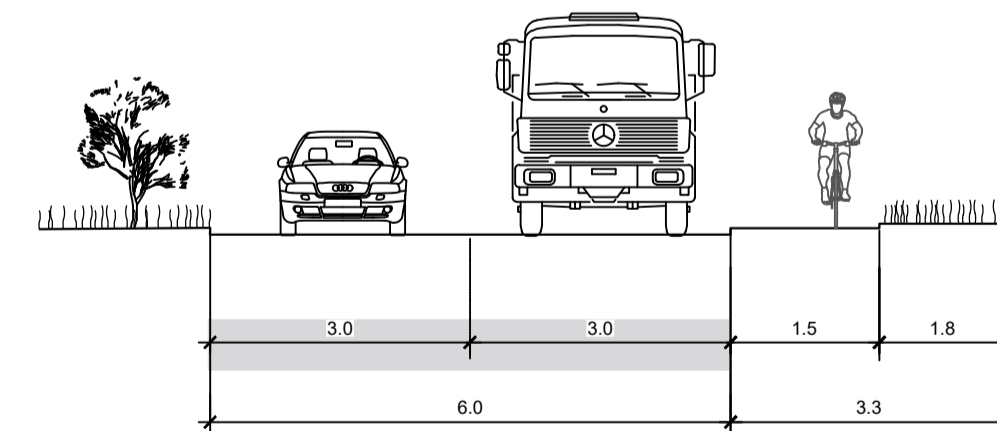

Розріз 2-2
М 1:100

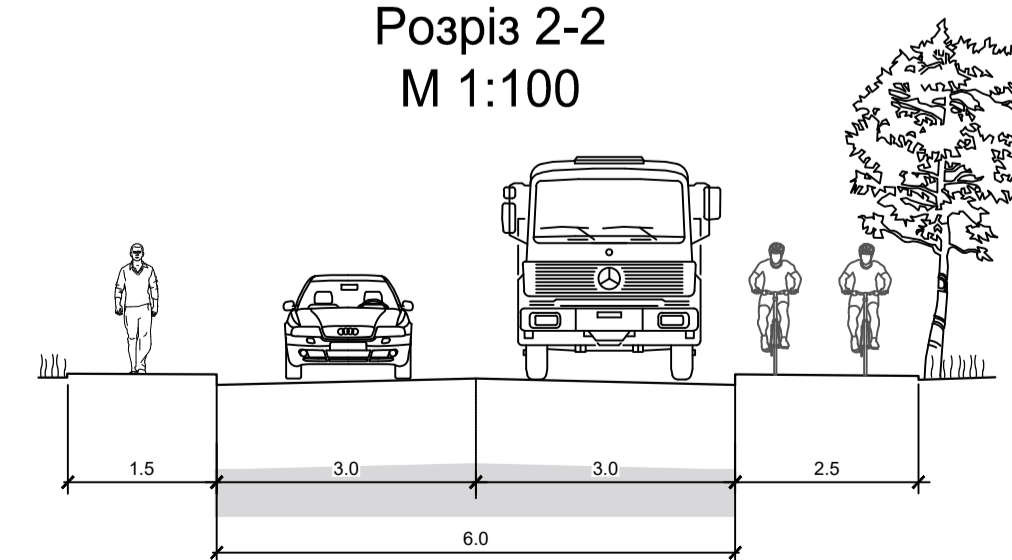

МАСШТАБ 1:1000
(в 1 см - 10 м)

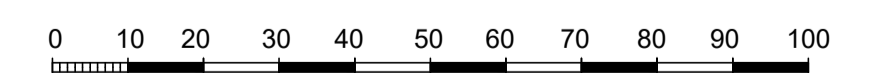

Примітки:

- Детальний план території не є та не може бути підставою для видачі на основі нього і з посиланням на нього будь-яких документів дозвільного характеру (в тому числі містобудівних умов та обмежень для проектування об'єктів будівництва), погоджень (в тому числі проектів землеустрою) та інших документів щодо об'єктів нерухомого майна (земельних ділянок, будівель і споруд тощо), розташованих за межею розроблення детального плану території (на території прилеглий до тієї, що планується, відповідно до ДБН Б.1.1-14:2021 "Склад містобудівної документації на місцевому рівні").
- Виїзд автомобілів з будівель та території передбачено в протилежному напрямку від позначень заїздів.

Лист. N орг. Підпис і дата. Зам. лист. N

16/2024- ДПТ					
Детальний план території в межах земельних ділянок з кадастровими номерами: 0520685200:05:002:0140, 0520685200:05:002:0077, 0520685200:05:002:0142, 0520685200:05:002:0119, 0520685200:05:002:0118					
Зм.	Кіл.	Арк.	№ док.	Підп.	Дата
ГАП	Мальований				03.2024
Розробив	Мальований				03.2024
Детальний план території				Стадія	Аркуш
				ДПТ	7
Схема інженерної забезпечення території (М 1:1000)				ТОВ "Просторове планування"	

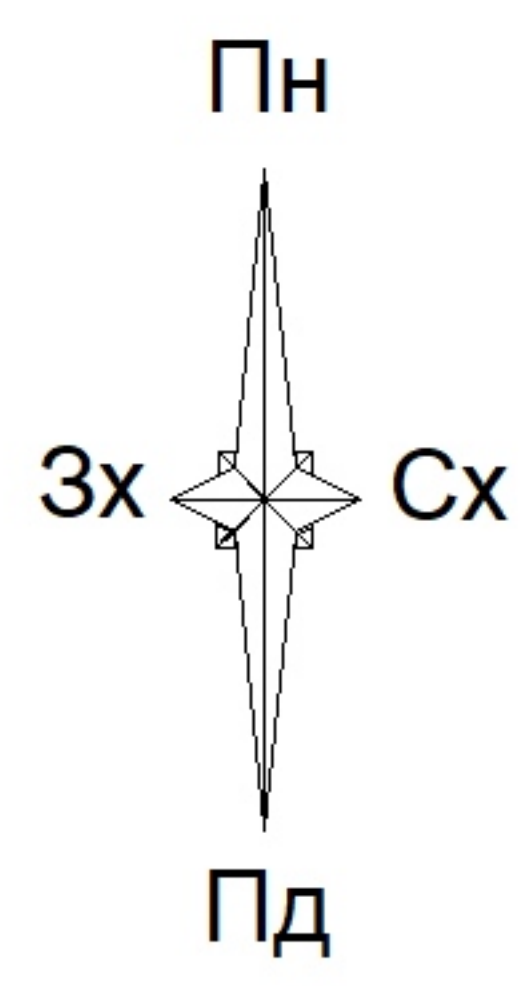

**ДЕТАЛЬНИЙ ПЛАН ТЕРИТОРІЇ В МЕЖАХ ЗЕМЕЛЬНИХ ДІЛЯНОК З
КАДАСТРОВИМИ НОМЕРАМИ 0520685200:05:002:0140, 0520685200:05:002:0077,
0520685200:05:002:0142, 0520685200:05:002:0119, 0520685200:05:002:0118
НА ТЕРИТОРІЇ ПИСАРІВСЬКОЇ СІЛЬСЬКОЇ РАДИ ВІННИЦЬКОГО РАЙОНУ
ВІННИЦЬКОЇ ОБЛАСТІ ОРІЄНТОВНОЮ ПЛОЩЕЮ 3,0881 ГА**

План сучасного використання земель за формою власності із зазначенням категорії та виду
цільового призначення, з урахуванням наявних обмежень та обтяжень (існуючих)



Умовні позначення

- Межа проєктування
- Земельні ділянки, наявні в базі ДЗК

Землі сільськогосподарського призначення

- 01.03. для ведення особистого селянського господарства

Землі житлової та громадської забудови

- 03.07. для будівництва та обслуговування будівель торгівлі

Зареєстровані обмеження на земельні ділянки

- 01.05 Охоронна зона навколо об'єкта енергетичної системи ЛЕП

- Громадські будівлі

						08-2024-ДПТ			
						Детальний план території в межах земельних ділянок з кадастровими номерами 0520685200:05:002:0140, 0520685200:05:002:0077, 0520685200:05:002:0142, 0520685200:05:002:0119, 0520685200:05:002:0118, на території Писарівської сільської ради, Вінницького району, Вінницької області			
Змін.	Кільк.	Арк.	Людок.	Підпис	Дата				
Розробила					2024	Детальний план території	Стадія	Аркуш	Аркушів
Сертиф. інж. земл.					2024		ДПТ	10	
						План сучасного використання земель за формою власності із зазначенням категорій та виду цільового призначення, з урахуванням наявних обмежень та обтяжень М 1:1000	ТОВ "Просторове планування"		

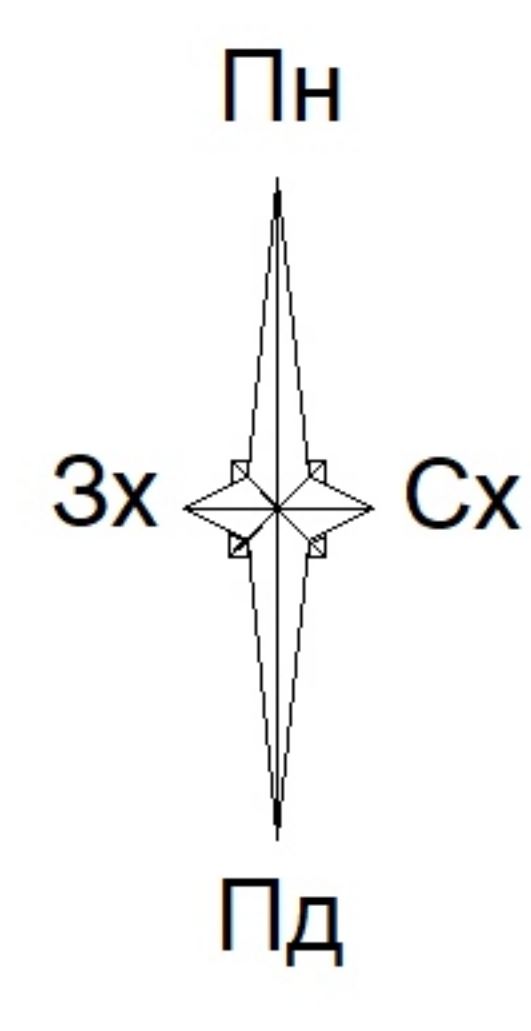

**ДЕТАЛЬНИЙ ПЛАН ТЕРИТОРІЇ В МЕЖАХ ЗЕМЕЛЬНИХ ДІЛЯНОК З
КАДАСТРОВИМИ НОМЕРАМИ 0520685200:05:002:0140, 0520685200:05:002:0077,
0520685200:05:002:0142, 0520685200:05:002:0119, 0520685200:05:002:0118
НА ТЕРИТОРІЇ ПИСАРІВСЬКОЇ СІЛЬСЬКОЇ РАДИ ВІННИЦЬКОГО РАЙОНУ
ВІННИЦЬКОЇ ОБЛАСТІ ОРІЄНТОВНОЮ ПЛОЩЕЮ 3,0881 ГА**

План обмежень у використанні земель, відомості про які підлягають
внесенню до Державного земельного кадастру на підставі розробленої
містобудівної документації



- Умовні позначення**
- Межа проектування
 - Земельні ділянки, наявні в базі ДЗК
 - Складська будівля (проектна)

- Землі сільськогосподарського призначення**
- 01.03.для ведення особистого селянського господарства

- Землі житлової та громадської забудови**
- 03.07.для будівництва та обслуговування будівель торгівлі

- Обмеження на земельну ділянку, що підлягає внесенню в ДЗК**
- 01.05 Охоронна зона навколо об'єкта енергетичної системи
 - 03 Санітарно-захисна зона навколо об'єкта
 - 02.01.1 Перший пояс зони санітарної охорони джерел та об'єктів централізованого питного водопостачання (суворого режиму)

						08-2024-ДПТ			
						Детальний план території в межах земельних ділянок з кадастровими номерами 0520685200:05:002:0140, 0520685200:05:002:0077, 0520685200:05:002:0142, 0520685200:05:002:0119, 0520685200:05:002:0118, на території Писарівської сільської ради, Вінницького району, Вінницької області			
Змін.	Кільк.	Арк.	Людок.	Підпис	Дата				
Розробила					2024	Детальний план території	Стадія	Аркуш	Аркушів
Сертиф.інж.земл.					2024		ДПТ	10	
						План обмежень у використанні земель, відомості про які підлягають внесенню до Державного земельного кадастру на підставі розробленої містобудівної документації М1:1000	ТОВ "Просторове планування"		